

GG100

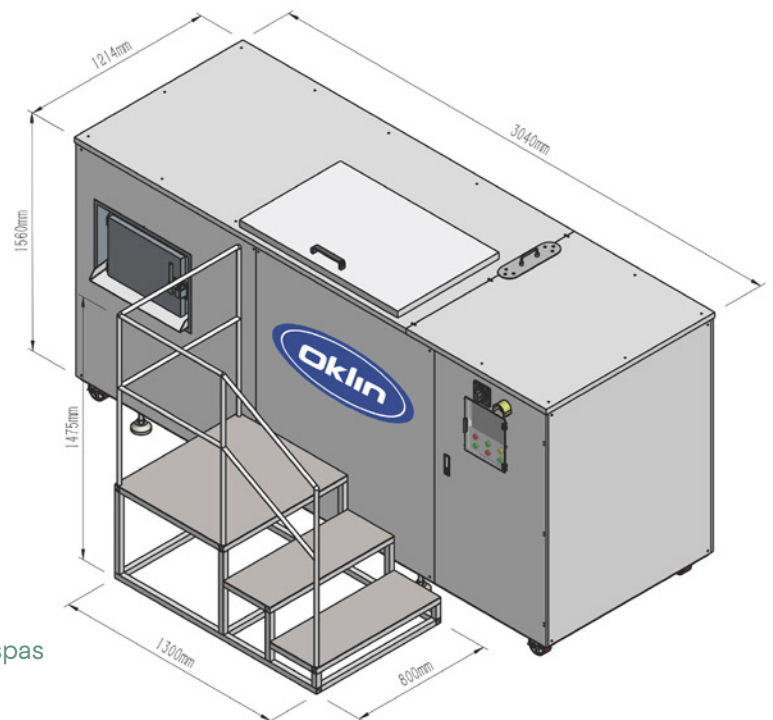

Ficha Técnica

- Capacidad → 240 - 550 kg/día
- Peso Máquina → 2.500 kg
- Tiempo de Tratamiento → 24 horas
- Ratio de Reducción → 80 - 90%
- Consumo → 2.200 kWh/mes
- Características → Modo ahorro energético, control de malos olores, higienización
- Seguridad → Parada de emergencia, las aspas se detienen al abrir la puerta
- Dimensiones → 3.040 An. x 1.214 F. x 1.560 Al. (mm)
- Opciones Extra → Volcador de Cubos
- Aplicaciones Comunes → Hospitales, supermercados, hoteles, restaurantes, residencias



De La ←
Cocina
a La →
Huerta